

1

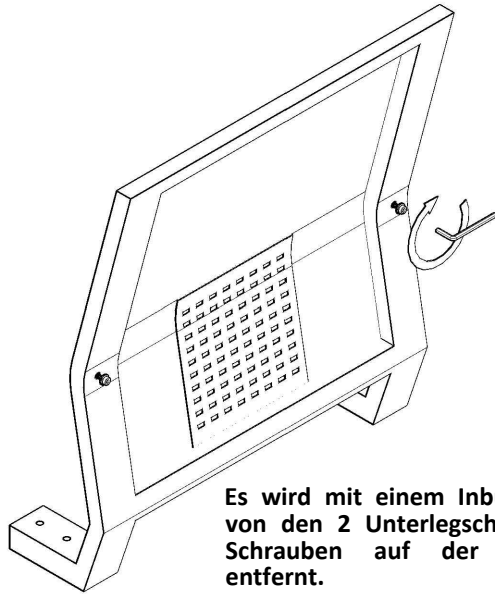

Es wird mit einem Inbusschlüssel von den 2 Unterlegscheiben und Schrauben auf der Rückseite entfernt.

2

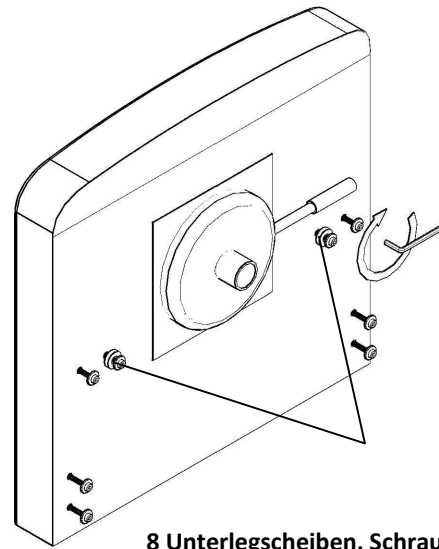

8 Unterlegscheiben, Schrauben und 2 Kunststoffbuchsen am Sitz werden mit einem Inbusschlüssel entfernt.

3

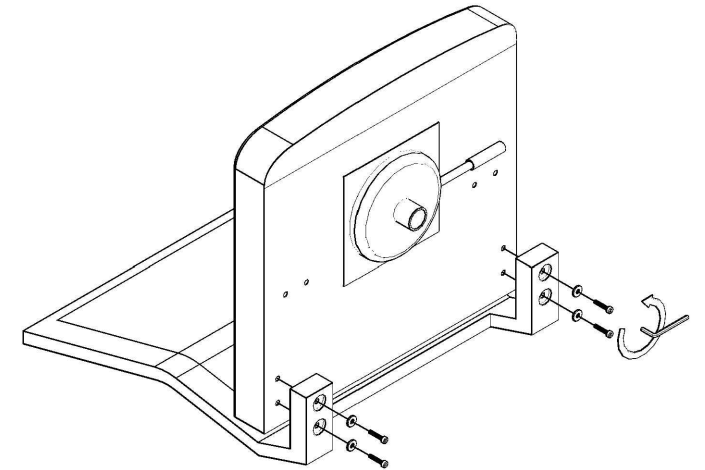

Das Rückenteil wird mit 4 vom Sitzteil entfernten Schrauben und Unterlegscheiben am Sitzteil befestigt.

4

Die Buchse wird vom Rand bis zum zweiten Loch in der Nähe des Mechanismus zwischen Armlehne und Sitz eingeführt.

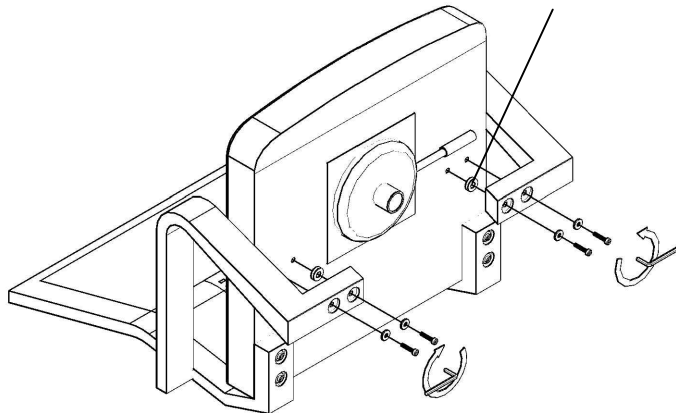

Die Armlehnen werden mit 4 Schrauben und Unterlegscheiben, die von der Sitzfläche entfernt wurden, an der Sitzfläche befestigt.

5

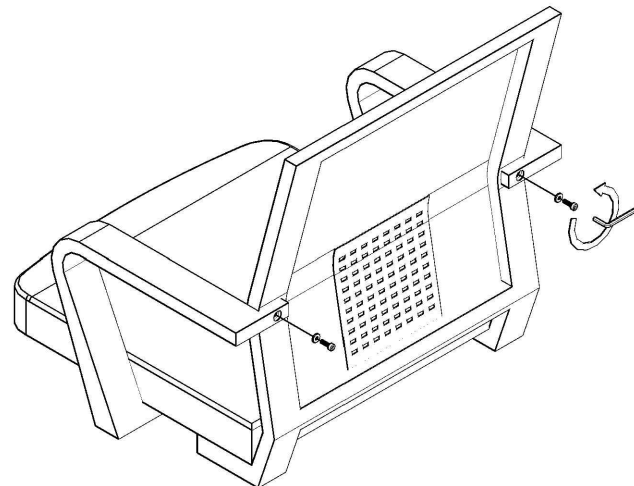

Die Armlehnen werden mit 2 von der Rückseite entfernten Schrauben und Unterlegscheiben auf der Rückseite montiert.

6

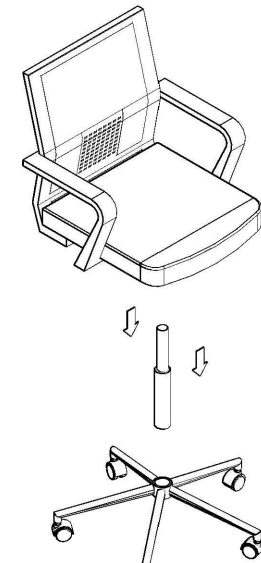

Fuß, Kolben und montiertes Oberteil werden miteinander verbunden.